



Bedienung und Wartung

# Universal-Hubwagen

in Spezial-Ausführung

Zeichg. Nr. 22960

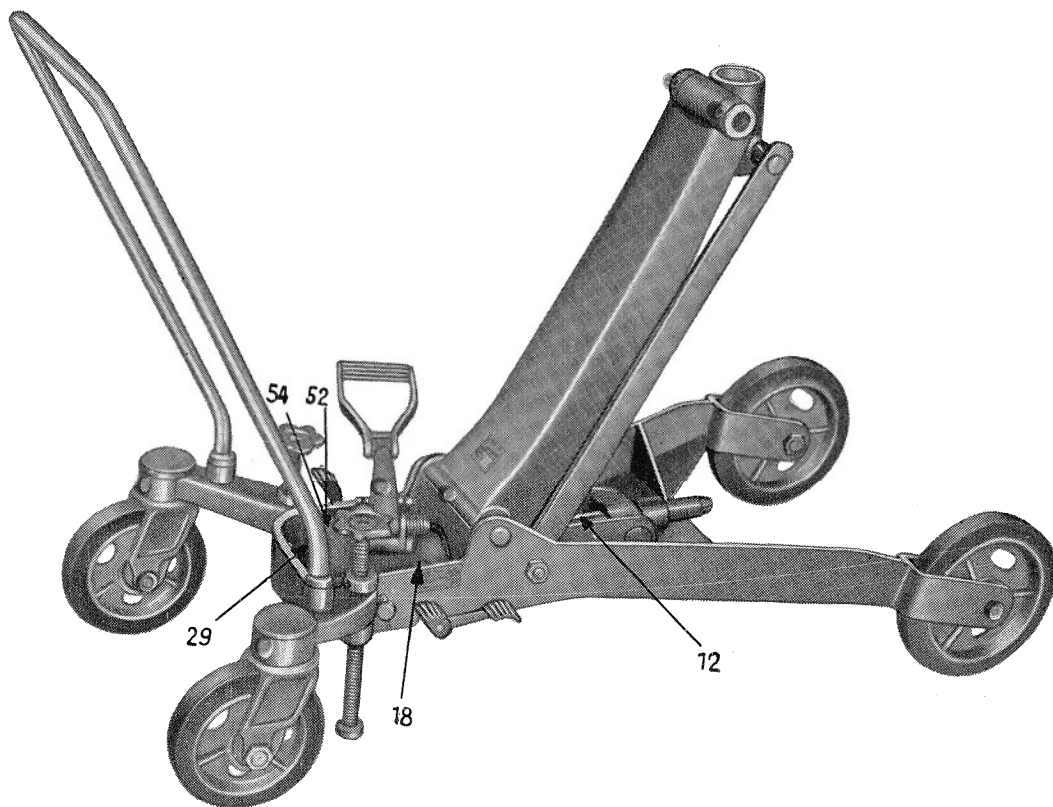

● Schmierstellen

**STEINBOCK GMBH MOOSBURG/OBB.**

**Vor Inbetriebnahme sind alle Teile,  
die mit Schmiernippel versehen sind,  
gründlich abzusmieren!**

**Heben:**

Das Heben erfolgt durch mehrmaliges Niederdrücken des Pumphebels, wobei dieser durch Federdruck wieder in seine Ausgangsstellung zurückgeht. Der Tritthebel ist schwenkbar angeordnet und daher von 3 Seiten bedienbar.

**Senken:**

Das Senken erfolgt durch Treten auf den Senkhebel (rechts und links vom Fahrradrahmen). Die Senkgeschwindigkeit kann durch mehr oder weniger starkes Durchtreten beliebig reguliert werden.

**Schmierstellen:**

Hochdruckschmierung mit Fettpresse.

Zum Schmieren eignet sich am besten Kugellagerfett.

Es soll mindestens in Abständen von 4 Wochen eine Abschmierung erfolgen.

**Hydraulik:**

Das Nachfüllen von Öl darf nur bei Tiefstlage des Hubarmes erfolgen. Es darf nur rohes Markenöl Viscosität ca. 20 – 30 C st/50° C Stockpunkt ca. 25° C verwendet werden. Einfüllung bis ca. 1 cm unter der Einfüllbohrung.

<b>Störungen:</b>	<b>Ursache:</b>	<b>Abhilfe:</b>	
1. Der Hubarm geht bei Betätigung des Fuß- bzw. Pumphebels nicht hoch.	1. Ölmenge 2. Luftpolster	1. Öl nachfüllen 2. entlüften Nr. 54 Verschlußschraube entfernen Nr. 52 Stellschraube nach links drehen bis Öl kommt, dann durchpumpen, das Gerät auf Vollast beladen Nr. 52 Stellschraube nach rechts drehen, bis die Last angehoben wird.	
2. Der Hubarm hebt nur langsam und geht wieder in seine Ausgangsstellung zurück.	1. Ventile schließen nicht (verschmutzt)  2. Senkventil muß nachgestellt werden.  3. Nutring-Manschette Nr. 11 undicht.	Ventile ausbauen u. reinigen, wenn nötig mit leichten Hammerschlägen auf Kugel (Distanzbolzen aufsetzen), Kugelsitz nachschlagen. Kugel-Nr. 26 (Senkventil) Kugel-Nr. 26 (Druckventil) Kugel-Nr. 31 (Ansaugventil) Kugel-Nr. 49 (Überdruckventil).  Schraube Nr. 18 lockern und Welle kompl., Nr. 20 eine Viertelumdrehung nach links drehen. Schraube Nr. 18 anziehen. Nutring-Manschette austauschen.	} siehe hydr. Ersatzteilliste

Preßkolben Nr. 12 des öfteren reinigen, da sonst Schmutzabstreiflippe überbeansprucht wird.

## Ersatzteil-Liste

Lfd. Nr.	Benennung	Bestellzeichen	Stck.
44	Ringrollenlager	6206 DIN 625	4
45	Distanzbüchse	22861.02-13	2
46	Niłosring	6206 AV	4
47	Ring	22862.03-17	4
48	Fadenschutz	22861.03-14	4
49	Bundbolzen	22861.06-46	2
50	Sicherungsring	30x1,5 DIN 471	2
51	Zugstange	22861.06-49	2
52	Bundschraube	22855.38	2
53	Querlager	22855.37	1
54	Spannstift	4x50 DIN 1481	2
55	Hubarm	22960.04	1
56	Schmierlippe	D 1 α 9,5	1
57	Büchse	22861.04-8	2
58	Parallelführung	22861.06-U02	2
59	Schraube	22939.07-11	1
60	Schraube	22939.07-10	1
61	Schmierlippe	D 1 α 6	2
62	Sicherungsring	30x1,5 DIN 471	2
63	Gehäuse	22939.07-Uo1	1
64	Lasche	22960.05-47	2
65	Sechskantschraube	M 8x15 DIN 933	4
66	Federring	A 8 DIN 127	4



## Ersatzteil-Liste

### für Hydr. Universalhubwagen

in Spezial-Ausführung



Zeichnungs-Nr. 22960

STEINBOCK GMBH, MOOSBURG/OBERBAYERN

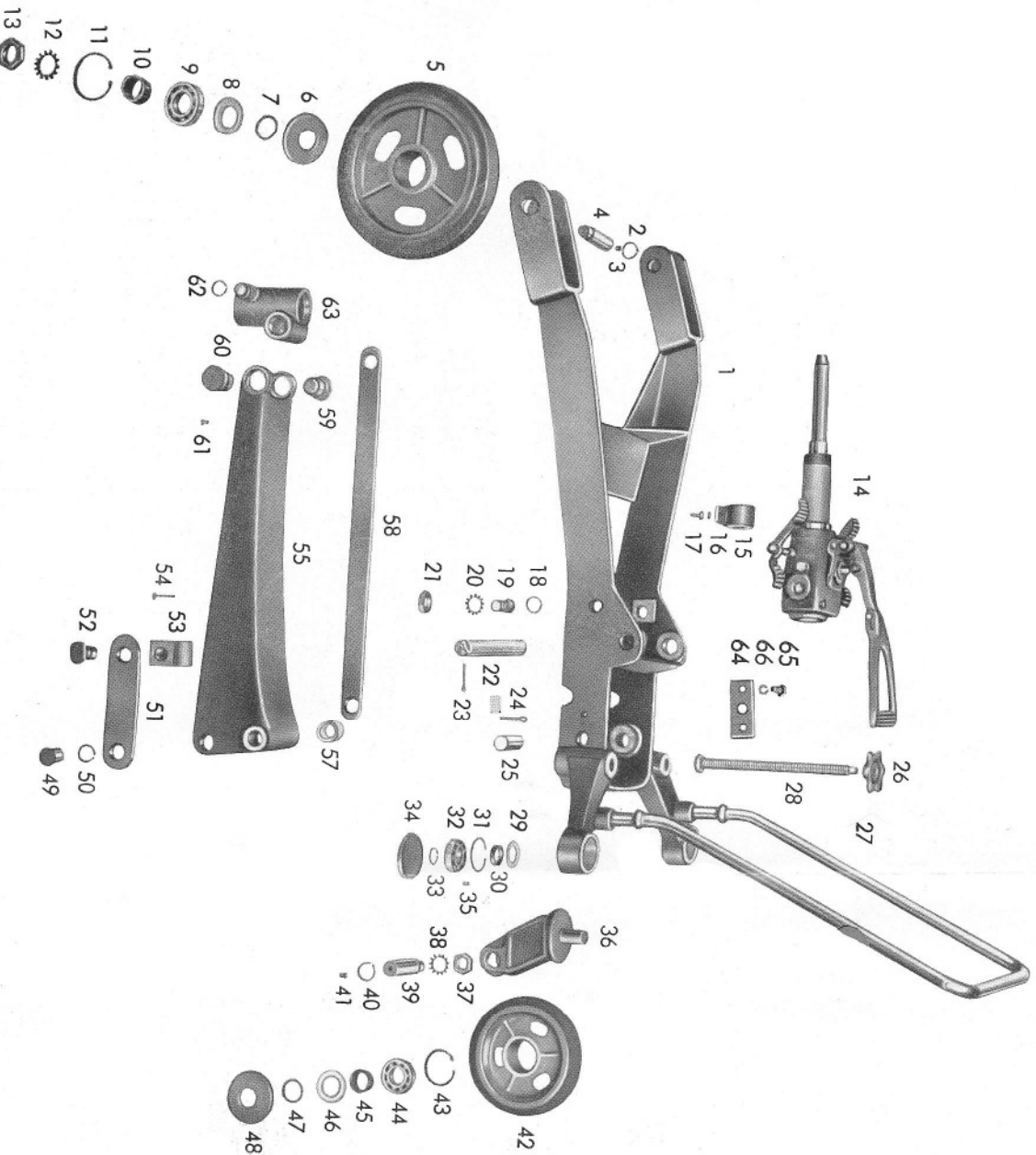

Lfd. Nr.	Benennung	Bestellzeichen	Stck.
1	Rahmen	22939.01	1
2	Sicherungsring	30x1,5 DIN 471	2
3	Schmierlippe	D 1 α 9,5	2
4	Bolzen	22153-1	2
5	Rad 285/50	22939.03-U01	2
6	Fedenschutz	22861.03-14	4
7	Ring	22862.03-17	4
8	Niilosring	6206 AV	4
9	Ringrillenlager	6206 DIN 625	4
10	Distanzring	22861.02-13	2
11	Sicherungsring	62x2 DIN 472	4
12	Zahnscheibe	FZA 24	2
13	Sechskantmutter	M 24x1,5 DIN 936	2
14	Hydr. Aggregat	22860	1
15	Pressenführung	22861.06-U04	1
16	Federling	A 10 DIN 127	2
17	Sechskantschraube	M 10x20 DIN 931	2
18	Sicherungsring	30x1,5 DIN 471	2
19	Parallel-Führungsbolzen	22861.06-43	2
20	Zahnscheibe	FZA 24	2
21	Sechskantmutter	M 24x1,5 DIN 936	2
22	Hubarmbolzen	22861.06-41	1
23	Splint	4x45 DIN 94	1
24	Splint	8x50 DIN 94	2
25	Pressenbolzen	22861.06-44	2
26	Handrad	21949-1	2
27	Kerbsift	6x35 DIN 1471	2
28	Spindel	22960.08-1	2
29	Platte	22960.08-2	2
29	Niilosring	6206 AV	2
30	Zwischenring	22861.03-37	2
31	Sicherungsring	62x2 DIN 472	2
32	Ringrillenlager	6206 DIN 625	4
33	Sicherungsring	30x1,5 DIN 471	2
34	Haube	22861.03-36	2
35	Schmierlippe	D 1 α 6	2
36	Gabel	22865.03-12	2
37	Sechskantmutter	M 24x1,5 DIN 936	2
38	Zahnscheibe	FZA 24	2
39	Bolzen	22861.03-13	2
40	Sicherungsring	30x1,5 DIN 471	2
41	Schmierlippe	D 1 α 9,5	2
42	Rad 230/50	22939.02-U01	2
43	Sicherungsring	62x2 DIN 472	4